

IRHA

Irisspjäll

HAGAB®



MONTERING

IRHA monteras så att störningsavståndet beaktas. Den kan installeras horisontellt eller vertikalt. Spjället får inte belastas med vikten från kanalerna. Läckluftflödet genom höljet är enligt täthetsklass C (EN 1751).

MÄTNOGGRANNHET

Vid störningsfri mätning är mätnoggrannheten +/- 5%. Vid montage enligt nedan figur är mätnoggrannheten +/- 10%.

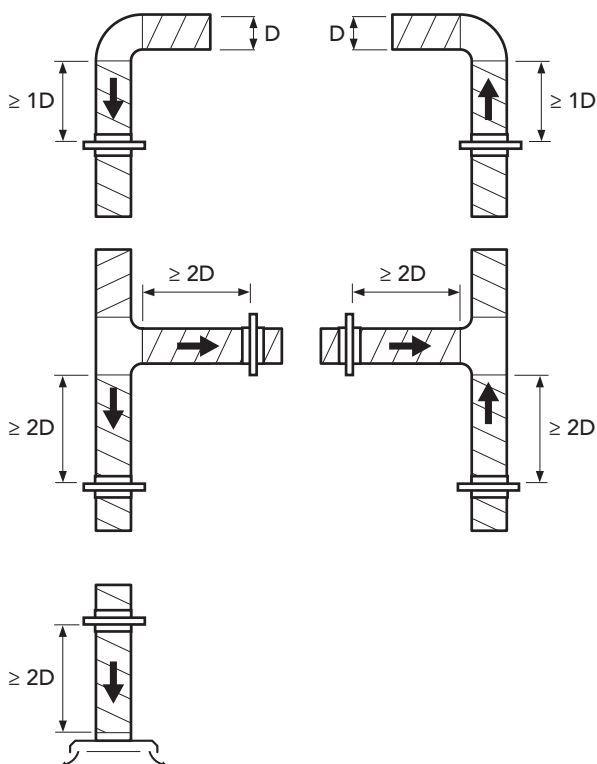

INJUSTERING

Vid injustering används de fasta mätniplarna för att läsa av tryckdifferensen. Utifrån det kan flödet bestämmas med hjälp av k-faktor eller injusteringsdiagram. Vid injustering ställer man in önskad strypning på vredet.

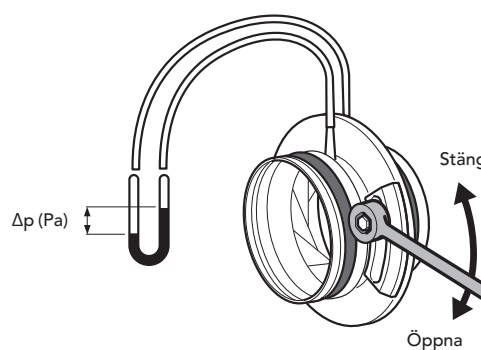

$$q = k \times \sqrt{\Delta p}$$

q = uppmätt flöde [l/s]

k = injusteringsfaktor

Δp = injusteringstryck

SKÖTSEL

Spjället är i normala fall underhållsfritt. Vid behov kan det rengöras med dammsugare. Vid rengöring, läs av spjällets läge, öppnas sedan spjället helt. Återställ till ursprungsläge efter rengöring.

IRHA

Irisspjäll

HAGAB®

INJUSTERINGSDIAGRAM

80

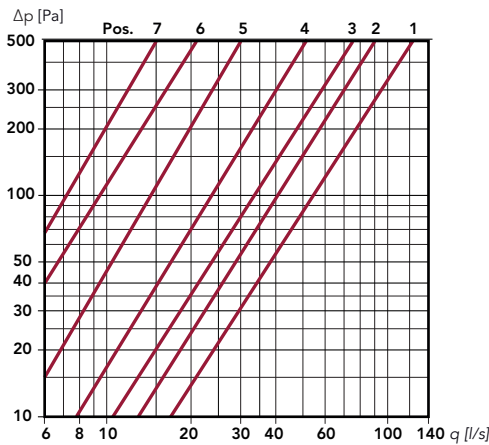

POS	k
1	6,1
1,5	-
2	4,1
2,5	-
3	3,2
3,5	-
4	2,3
4,5	-
5	1,4
5,5	-
6	0,9
6,5	-
7	0,6
7,5	-

100

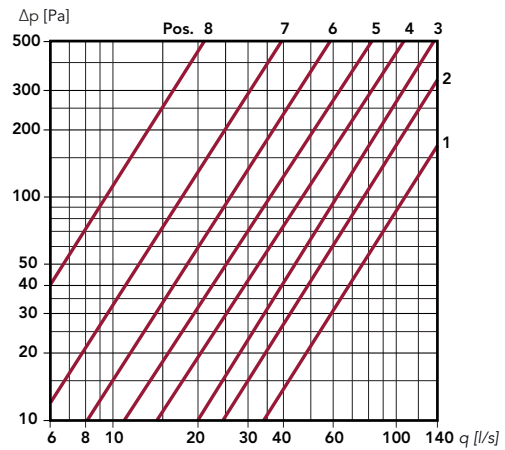

POS	k
1	10,4
1,5	7,9
2	7,5
2,5	6,6
3	6,0
3,5	5,2
4	4,5
4,5	3,8
5	3,4
5,5	2,9
6	2,5
6,5	2,1
7	1,7
7,5	1,2
8	0,9

125

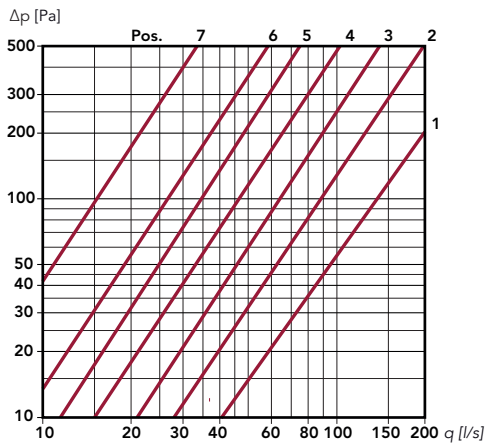

POS	k
1	13,8
1,5	10,4
2	8,8
2,5	7,3
3	6,5
3,5	5,5
4	4,7
4,5	4,0
5	3,5
5,5	3,1
6	2,7
6,5	2,2
7	1,5

160

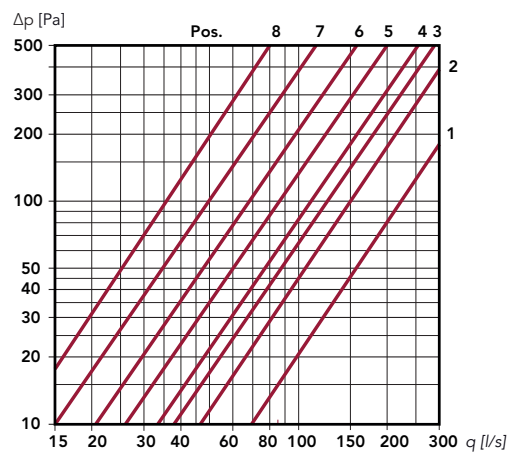

POS	k
1	22,1
1,5	17,2
2	14,8
2,5	13,4
3	12,5
3,5	11,5
4	10,7
4,5	9,5
5	8,5
5,5	7,5
6	6,8
6,5	5,6
7	4,9
7,5	4,0
8	3,5

200

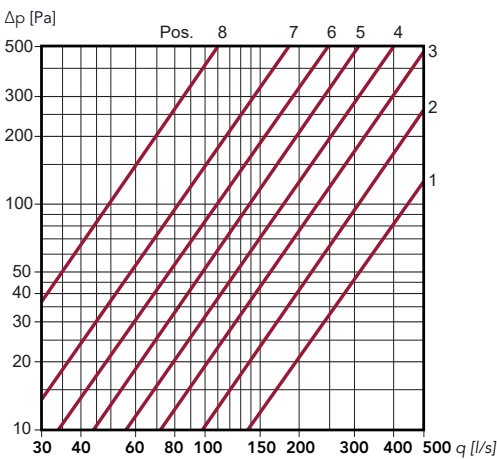

POS	k
1	44,2
1,5	36,6
2	30,9
2,5	26,9
3	23,2
3,5	20,6
4	18,2
4,5	15,9
5	14,0
5,5	12,3
6	11,0
6,5	9,6
7	8,4
7,5	6,5
8	5,0

250

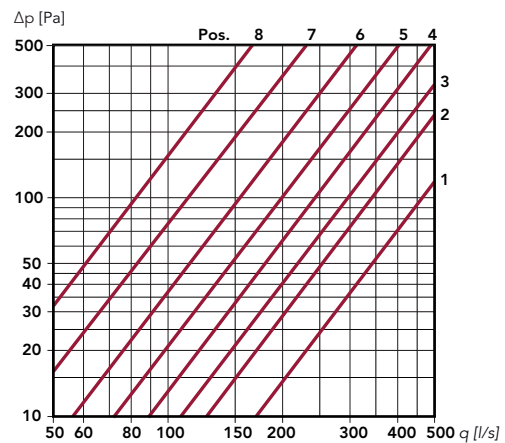

POS	k
1	64,4
1,5	53,5
2	45,6
2,5	41,8
3	38,7
3,5	34,5
4	30,7
4,5	27,3
5	24,1
5,5	21,4
6	18,4
6,5	15,8
7	12,8
7,5	10,9
8	8,9

IRHA

Irisspjäll

315

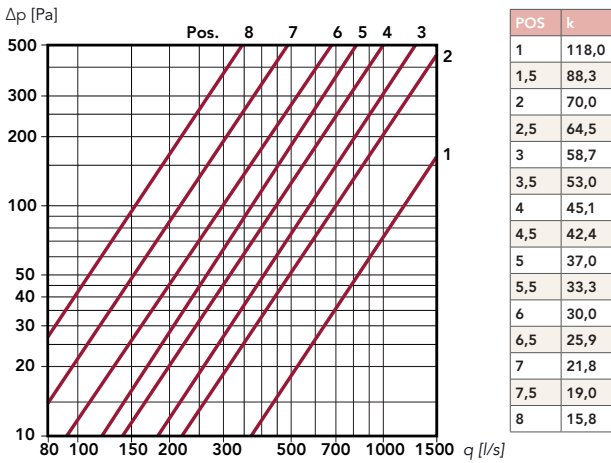

400

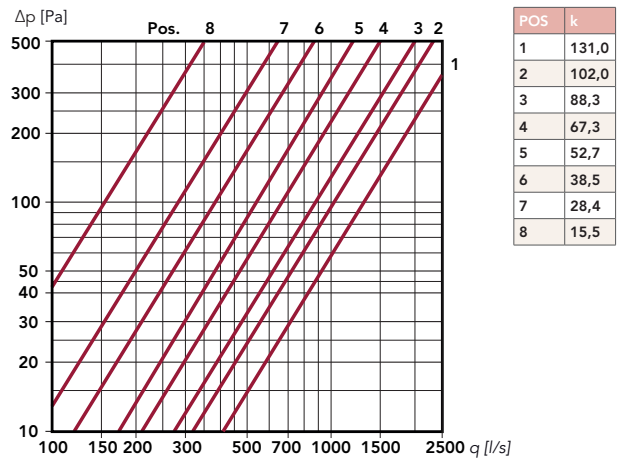

500

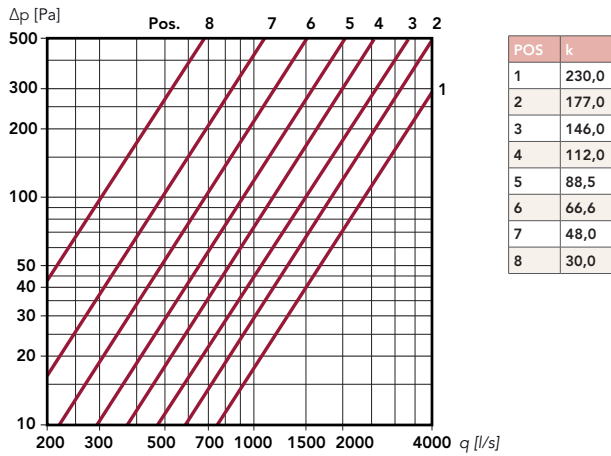

630

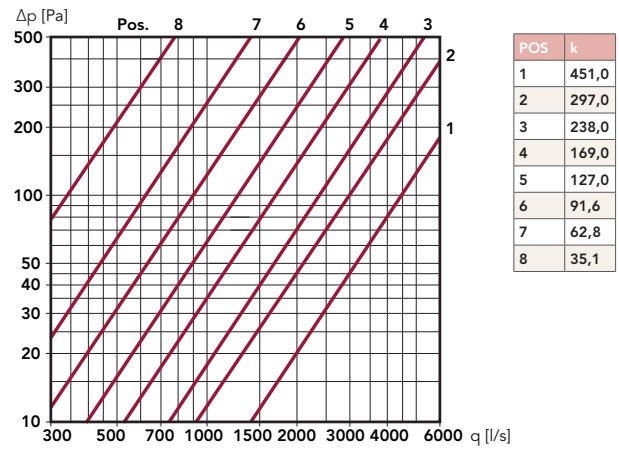

800

